

ЗАПОРНАЯ АРМАТУРА МАНОМЕТРЫ



HYDROCAS
СЕРВИС ШЛАНГОВ

СОДЕРЖАНИЕ

БРС

4-17

КЛАПАНЫ

19-20

КРАНЫ

22-23

МАНОМЕТРЫ

25

КОНТРОЛЬНЫЕ ТОЧКИ

26

РУКАВА ДЛЯ
КОНТРОЛЬНЫХ ТОЧЕК

27

АКСЕССУАРЫ

28

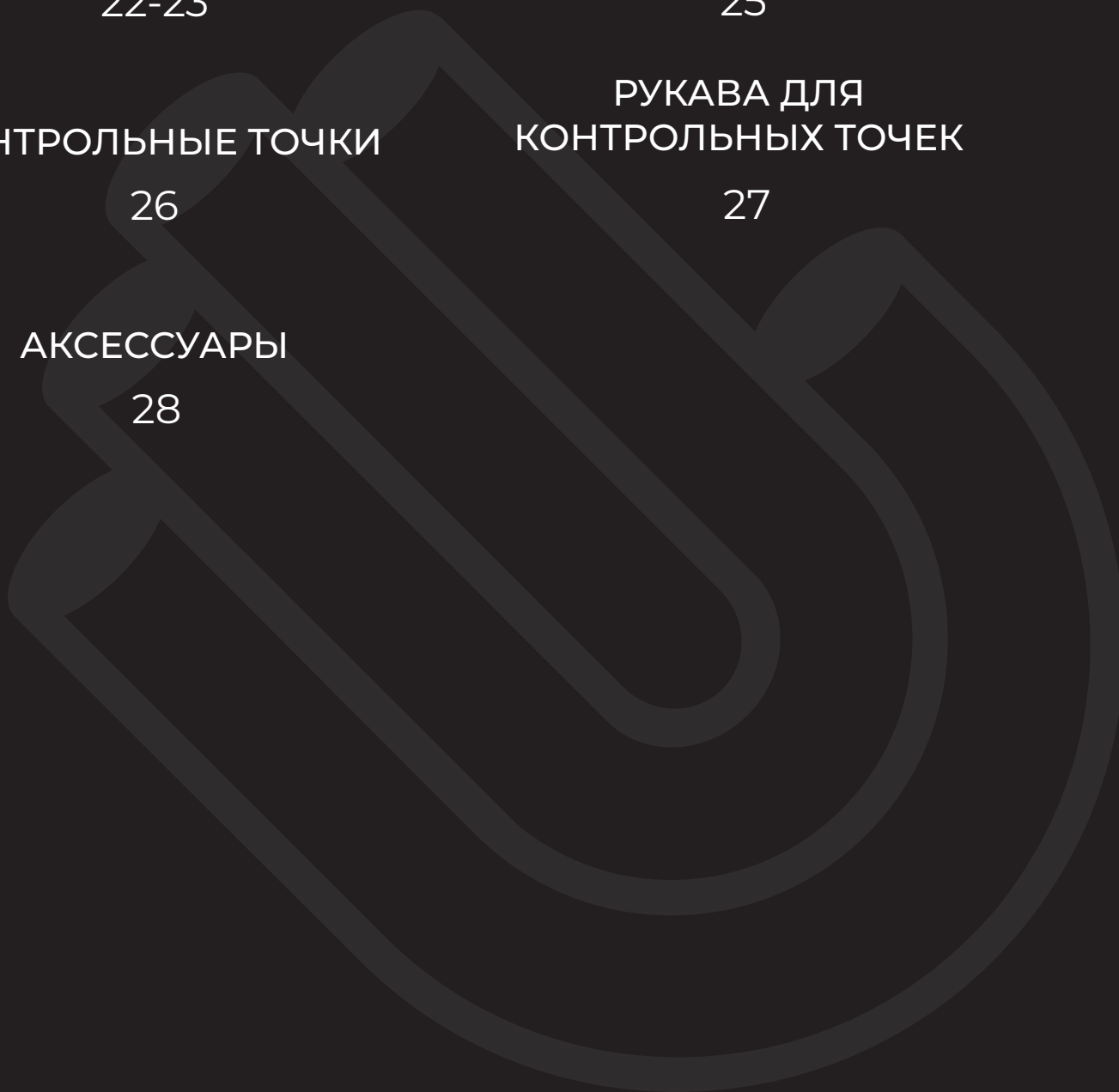



БЫСТРОРАЗЪЕМНЫЕ СОЕДИНЕНИЯ

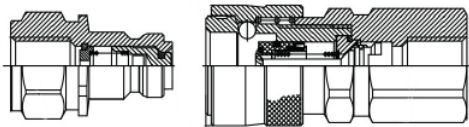

Серия TF используется в гидравлических домкратах, спасательных инструментах. Специальная конструкция клапана исключает утечку при подключении и отключении. Совместима с сериями Sejn 115, 116.

3C101-16

HS TF

Размер	папа	мама	Раб. давл. МПа	Резьба	Длина
1/4"	3C101166202	3C101161202	150.0	G 1/4" F	81.0 мм.

Тестовая жидкость: масло 200 SUS

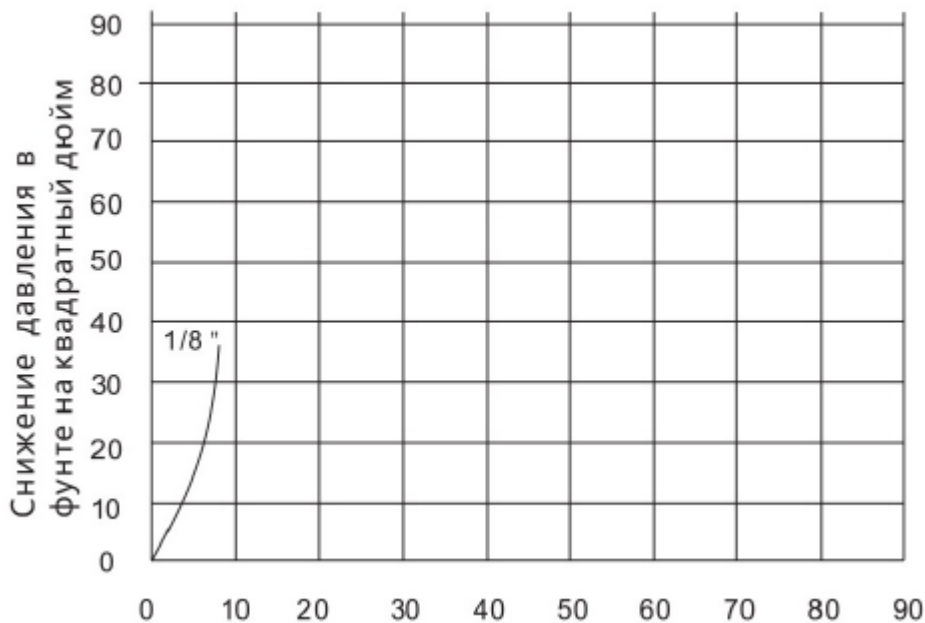

Измерение скорости потока - GPM (галлон в мин.)

1 GPM = 3,78 л/мин.
1 PSID = 0,0069 МПа.

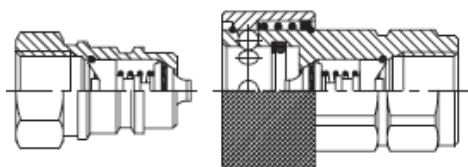

Муфты серии S1 представляют собой проверенную и зарекомендовавшую себя конструкцию для использования на лесозаготовительном, строительном, сельскохозяйственном и нефтяном оборудовании, а также на сталепрокатной технике и прочих гидравлических устройствах.

5550-02/03**HS S1
ISO-A**

Размер	папа	мама	Раб. давл. МПа	Резьба	Длина
1/4"	5550-02-04	5550-03-04	34.5	G 1/4" F	71.0 мм
3/8"	5550-02-06	5550-03-06	27.5	G 3/8" F	75.0 мм
1/2"	5550-02-08	5550-03-08	27.5	G 1/2" F	88.0 мм
3/4"	5550-02-12	5550-03-12	20.5	G 3/4" F	110.0 мм
1"	5550-02-16	5550-03-16	20.5	G 1" F	119.5 мм
1 1/4"	5550-02-20	5550-03-20	20.5	G 1 1/4" F	150.0 мм
1 1/2"	5550-02-24	5550-03-24	13.7	G 1 1/2" F	167.5 мм

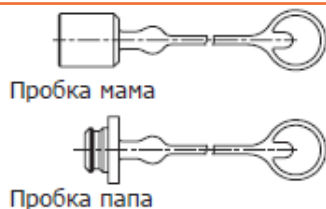
**5551-04/05****HS S1**

Пробка для БРС

Размер	для папы	для мамы	Материал
1/4"	5551-04-04	5551-05-04	ПВХ
3/8"	5551-04-06	5551-05-06	ПВХ
1/2"	5551-04-08	5551-05-08	ПВХ
3/4"	5551-04-12	5551-05-12	ПВХ
1"	5551-04-16	5551-05-16	ПВХ



Серия ТМ представляет собой проверенную конструкцию для использования в строительной технике, сельскохозяйственной технике, нефтяном оборудовании, сталелитейном оборудовании и других гидравлических системах. Взаимозаменяемы с БРС Cejn 525, ТЕМА Т-серии стандартных моделей.

5552-02/03**HS TM**

Размер	папа	мама	Раб. давл. МПа	Резьба	Длина
1/4"	5552-02-04	5552-03-04	40.0	G 1/4" F	81.8 мм
3/8"	5552-02-06	5552-03-06	34.5	G 3/8" F	76.7 мм
1/2"	5552-02-08	5552-03-08	33.0	G 1/2" F	85.5 мм
3/4"	5552-02-12	5552-03-12	33.0	G 3/4" F	94.5 мм
1"	5552-02-16	5552-03-16	33.0	G 1" F	113.8 мм



Серия PD изготовлена из высококачественной углеродистой стали. БРС для контрольной точки CAT.

5558-26/27**HS PD**

Размер	папа	Резьба	мама	Резьба	Раб. давл. МПа	Длина
1/8"	5558-26-02	NPT 1/8" M	5558-27-02	NPT 1/8" F	35.0	74 мм
1/4"	5558-26-04	NPT 1/4" M	5558-27-04	NPT 1/4" F	35.0	79 мм

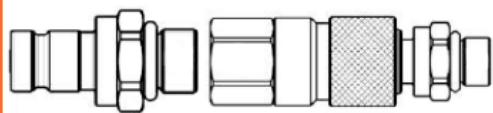

БРС серии FFH используются в сфере коммунальных услуг, где утечка масла может представлять угрозу безопасности. Также пригодны для быстрой замены гидравлических инструментов при строительстве и в горнодобывающей промышленности.

5552-42/43

HS FFH

Размер	папа	мама	Раб. давл. МПа	Резьба	Длина
1/4"	5552-42-04	5552-43-04	34.5	G 1/4" F	97.0 мм
3/8"	5552-42-06	5552-43-06	34.5	G 3/8" F	113.0 мм
1/2"	5552-42-08	5552-43-08	34.5	G 1/2" F	137.5 мм
3/4"	5552-42-12	5552-43-12	34.5	G 3/4" F	161.5 мм
1"	5552-42-16	5552-43-16	23.7	G 1"	182.0 мм



5552-44/45

HS FFH

Пробка для БРС

Размер	для папы	для мамы	Материал
1/4"	5552-44-04	5552-45-04	ПВХ
3/8"	5552-44-06	5552-45-06	ПВХ
1/2"	5552-44-08	5552-45-08	ПВХ
3/4"	5552-44-12	5552-45-12	ПВХ
1"	5552-44-16	5552-45-16	ПВХ

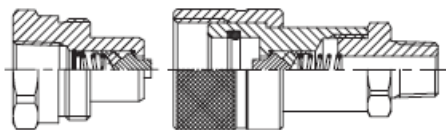

БРС с NPT-резьбой. Возможно подключение под высоким статическим давлением. Применяется в гидравлических домкратах.

5558-64/65

HS B

Размер	папа	Резьба	мама	Резьба	Раб. давл. МПа	Длина
1/4"	5558-64-04	NPT 1/4" F	5558-65-04	NPT 1/4" M	69.0	74.5 мм
3/8"	5558-64-06	NPT 3/8" F	5558-65-06	NPT 3/8" M	69.0	83.5 мм

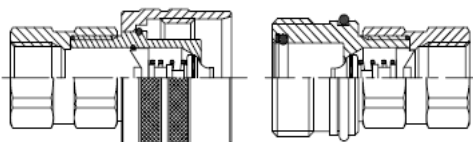

Серия CVV широко используется в строительной технике и гидравлическом оборудовании. Взаимозаменяемы с БРС Faster CVV, Stucci VD.

5558-80/81

HS CVV

Размер	папа	мама	Раб. давл. МПа	Резьба	Длина
3/8"	5558-80-06	5558-81-06	34.5	G 3/8"	89.9 мм
1/2"	5558-80-08	5558-81-08	34.5	G 1/2"	103.0 мм
1"	5558-80-12	5558-81-12	31.0	G 3/4"	125.0 мм
3/4"	5558-80-13	5558-81-13	31.0	G 3/4"	125.0 мм
1"	5558-80-16	5558-81-16	31.0	G 1"	155.0 мм.

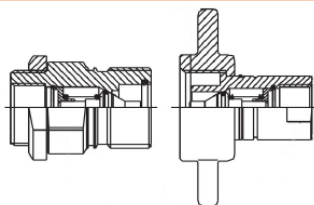

Серия BC используется в составе оборудования для самосвальных прицепов, автобусов, сельскохозяйственной и передвижной строительной техники.

5558-82/83

HS BC

Размер	папа	Резьба	мама	Резьба	Раб. давл. МПа	Длина
3/4"	5558-82-12	NPT 3/4" F	5558-83-12	NPT 3/4" M	27.5	74.5 мм
1"	5558-82-16	NPT 1" F	5558-83-16	NPT 1" M	20.6	83.5 мм

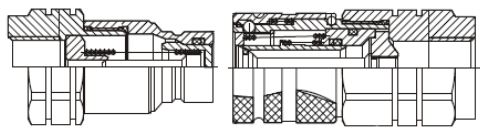

БРС серии FFH используются в сфере коммунальных услуг, где утечка масла может представлять угрозу безопасности. Также пригодны для быстрой замены гидравлических инструментов при строительстве и в горнодобывающей промышленности.

5558-99
HS FFH

Размер	папа	мама	Раб. давл. МПа	Резьба	Длина
1 1/16"	5558-99-78	5558-99-79	35,0	JIC 1 1/16"	137 мм
1 5/16"	5558-99-80	5558-99-81	35,0	JIC 1 5/16"	181 мм

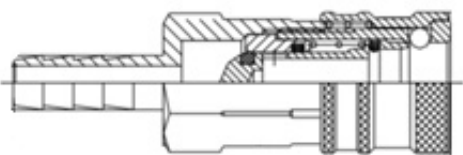

Серия 315 используются для подключения пневматических инструментов, автомобильного и машинного оборудования. Рабочее давление - 1,6 МПа.

5C103-151**HS 315**

Артикул	Тип	Подключение	Папа/мама	Материал
5C103151002	A	Рукав 6 мм	мама	сталь/латунь
5C103151003	A	Рукав 8 мм	мама	сталь/латунь
5C103151004	A	Рукав 10 мм	мама	сталь/латунь
5C103151005	A	Рукав 12 мм	мама	сталь/латунь

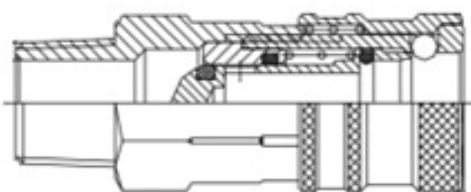

Серия 315 используются для подключения пневматических инструментов, автомобильного и машинного оборудования. Рабочее давление - 1,6 МПа.

5C103-151**HS 315**

Артикул	Тип	Подключение	Папа/мама	Материал
5C103151152	B	R 1/4" нар. резьба	мама	сталь/латунь
5C103151154	B	R 3/8" нар. резьба	мама	сталь/латунь
5C103151155	B	R 1/2" нар. резьба	мама	сталь/латунь

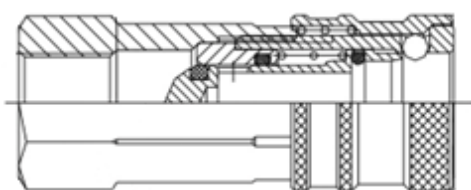

Серия 315 используются для подключения пневматических инструментов, автомобильного и машинного оборудования. Рабочее давление - 1,6 МПа.

5C103-151**HS 315**

Артикул	Тип	Подключение	Папа/мама	Материал
5C103151202	C	R 1/4" внут. резьба	мама	сталь/латунь
5C103151204	C	R 3/8" внут. резьба	мама	сталь/латунь
5C103151205	C	R 1/2" внут. резьба	мама	сталь/латунь

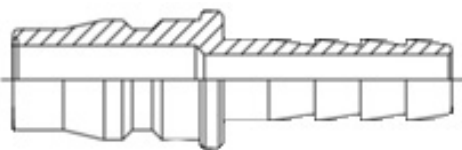

Серия 315 используются для подключения пневматических инструментов, автомобильного и машинного оборудования. Рабочее давление - 1,6 МПа.

5C103-155**HS 315**

Артикул	Тип	Подключение	Папа/мама	Материал
5C103155002	D	Рукав 6 мм	папа	сталь
5C103155003	D	Рукав 8 мм	папа	сталь
5C103155004	D	Рукав 10 мм	папа	сталь
5C103155005	D	Рукав 12 мм	папа	сталь

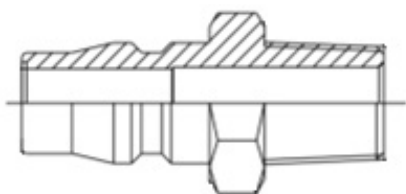

Серия 315 используются для подключения пневматических инструментов, автомобильного и машинного оборудования. Рабочее давление - 1,6 МПа.

5C103-155**HS 315**

Артикул	Тип	Подключение	Папа/мама	Материал
5C103155152	E	R 1/4" нар. резьба	папа	сталь
5C103155154	E	R 3/8" нар. резьба	папа	сталь
5C103155155	E	R 1/2" нар. резьба	папа	сталь

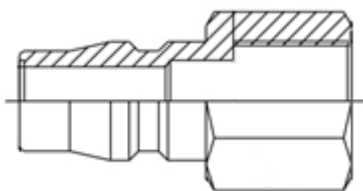

Серия 315 используются для подключения пневматических инструментов, автомобильного и машинного оборудования. Рабочее давление - 1,6 МПа.

5C103-155**HS 315**

Артикул	Тип	Подключение	Папа/мама	Материал
5C103155202	F	R 1/4" внут. резьба	папа	сталь
5C103155204	F	R 3/8" внут. резьба	папа	сталь
5C103155205	F	R 1/2" внут. резьба	папа	сталь

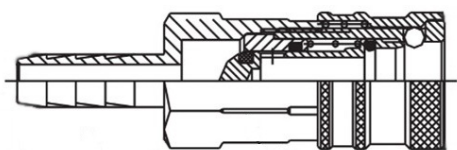

Серия 320 используются для подключения пневматических инструментов, автомобильного и машинного оборудования. Рабочее давление - 1,6 МПа.

5C103-201**HS 320**

Артикул	Тип	Подключение	Папа/мама	Материал
5C103201002	A	Рукав 6 мм	мама, с клапаном	сталь/латунь
5C103201003	A	Рукав 8 мм	мама, с клапаном	сталь/латунь
5C103201004	A	Рукав 10 мм	мама, с клапаном	сталь/латунь
5C103201005	A	Рукав 12 мм	мама, с клапаном	сталь/латунь

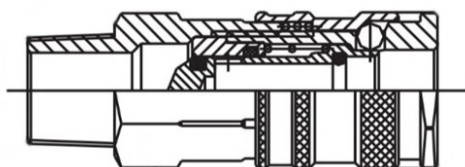

Серия 320 используются для подключения пневматических инструментов, автомобильного и машинного оборудования. Рабочее давление - 1,6 МПа.

5C103-201**HS 320**

Артикул	Тип	Подключение	Папа/мама	Материал
5C103201152	B	R 1/4" нар. резьба	мама, с клапаном	сталь/латунь
5C103201154	B	R 3/8" нар. резьба	мама, с клапаном	сталь/латунь
5C103201155	B	R 1/2" нар. резьба	мама, с клапаном	сталь/латунь

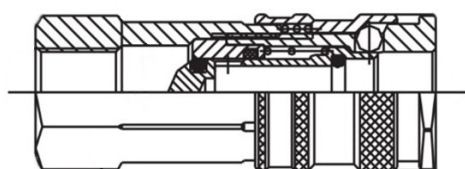

Серия 320 используются для подключения пневматических инструментов, автомобильного и машинного оборудования. Рабочее давление - 1,6 МПа.

5C103-201**HS 320**

Артикул	Тип	Подключение	Папа/мама	Материал
5C103201202	C	G 1/4" внут. резьба	мама, с клапаном	сталь/латунь
5C103201204	C	G 3/8" внут. резьба	мама, с клапаном	сталь/латунь
5C103201205	C	G 1/2" внут. резьба	мама, с клапаном	сталь/латунь

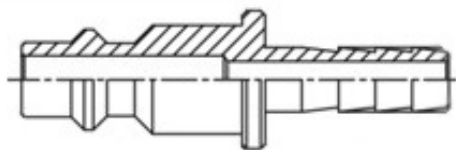

Серия 320 используются для подключения пневматических инструментов, автомобильного и машинного оборудования. Рабочее давление - 1,6 МПа.

5C103-205**HS 320**

Артикул	Тип	Подключение	Папа/мама	Материал
5C103205002	D	Рукав 6 мм	папа, без клапана	сталь
5C103205003	D	Рукав 8 мм	папа, без клапана	сталь
5C103205004	D	Рукав 10 мм	папа, без клапана	сталь
5C103205005	D	Рукав 12 мм	папа, без клапана	сталь

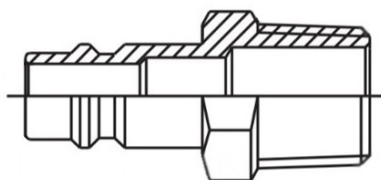

Серия 320 используются для подключения пневматических инструментов, автомобильного и машинного оборудования. Рабочее давление - 1,6 МПа.

5C103-205**HS 320**

Артикул	Тип	Подключение	Папа/мама	Материал
5C103205152	E	R 1/4" нар. резьба	папа, без клапана	сталь
5C103205154	E	R 3/8" нар. резьба	папа, без клапана	сталь
5C103205155	E	R 1/2" нар. резьба	папа, без клапана	сталь

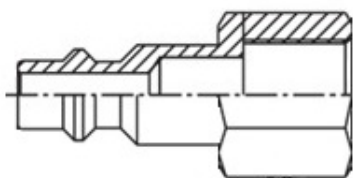

Серия 320 используются для подключения пневматических инструментов, автомобильного и машинного оборудования. Рабочее давление - 1,6 МПа.

5C103-205**HS 320**

Артикул	Тип	Подключение	Папа/мама	Материал
5C103205202	F	G 1/4" внут. резьба	папа, без клапана	сталь
5C103205204	F	G 3/8" внут. резьба	папа, без клапана	сталь
5C103205205	F	G 1/2" внут. резьба	папа, без клапана	сталь

График падения давления БРС

Тестовая жидкость: масло 200 SUS
Серия S1 (1/4", 3/8", 1/2", 3/4", 1")

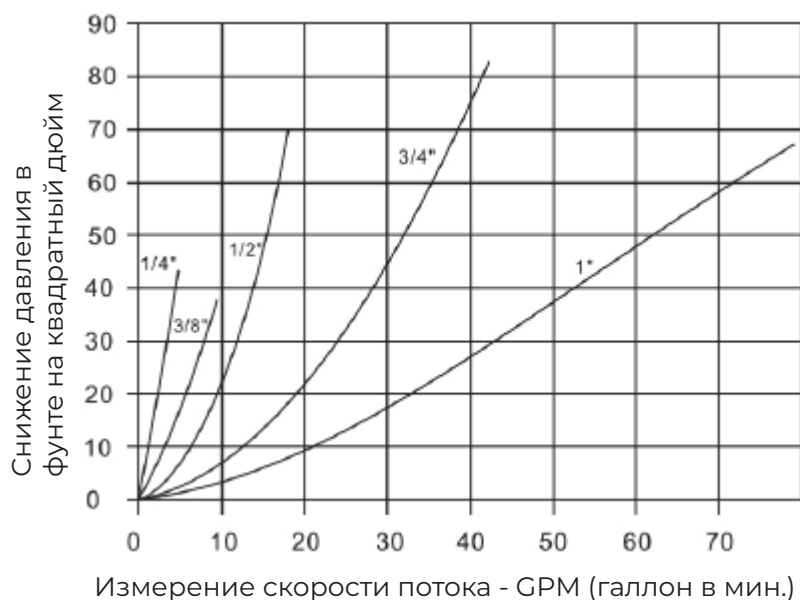

Серия S1 (1 1/4", 1 1/2", 2")

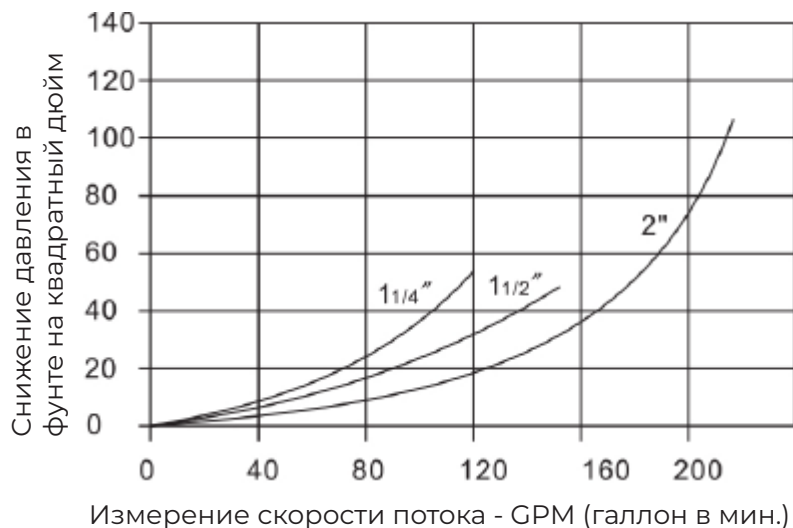

1 GPM = 3,78 л/мин.
 1 PSID = 0,0069 МПа.

График падения давления БРС

Тестовая жидкость: масло 200 SUS
Серия ТМ

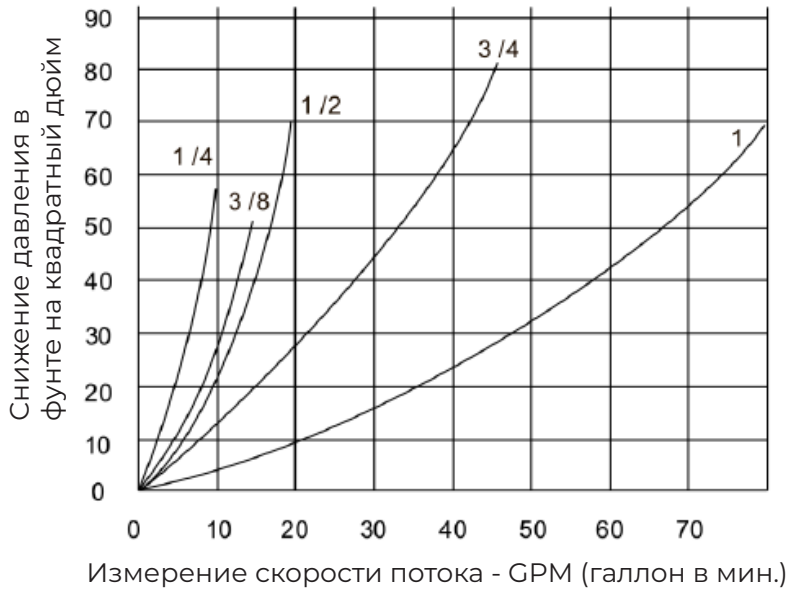

Тестовая жидкость: масло 200 SUS
Серия FFH



График падения давления БРС

Тестовая жидкость: масло 200 SUS

Серия В

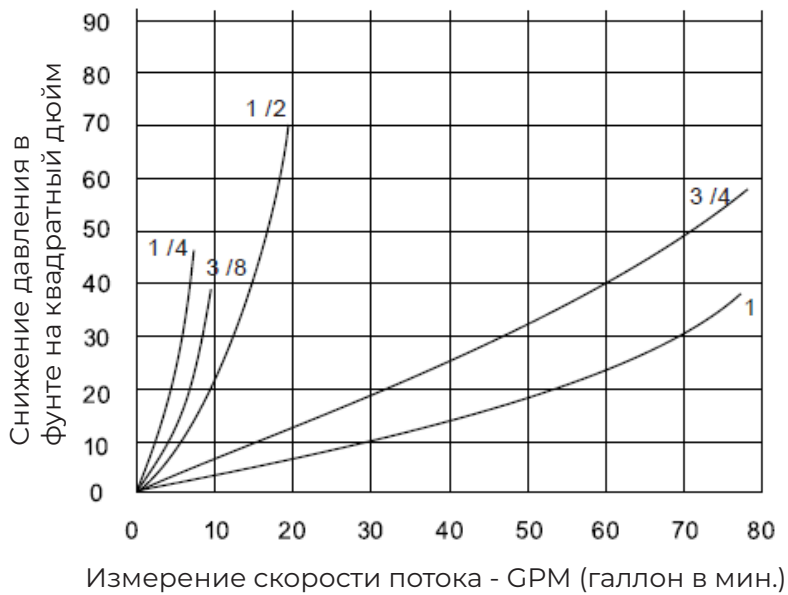
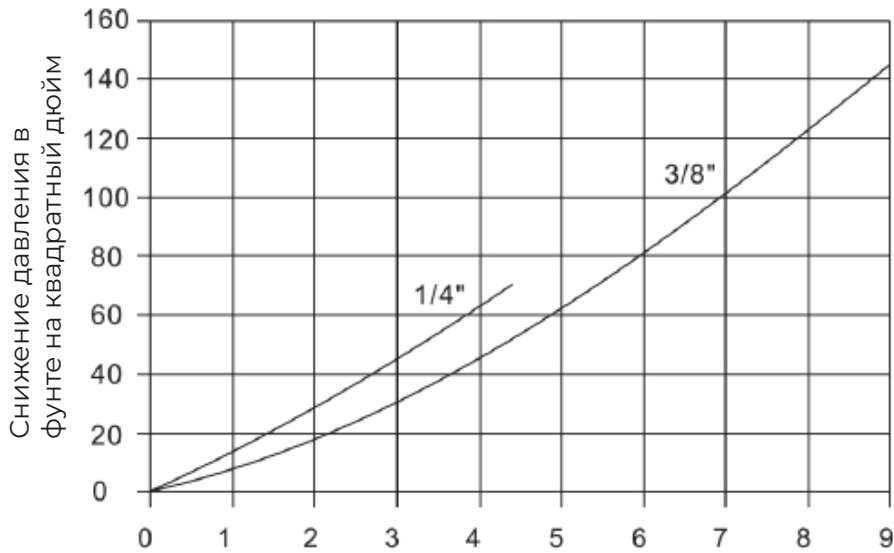

Измерение скорости потока - GPM (галлон в мин.)

Тестовая жидкость: масло 200 SUS

Серия CVV

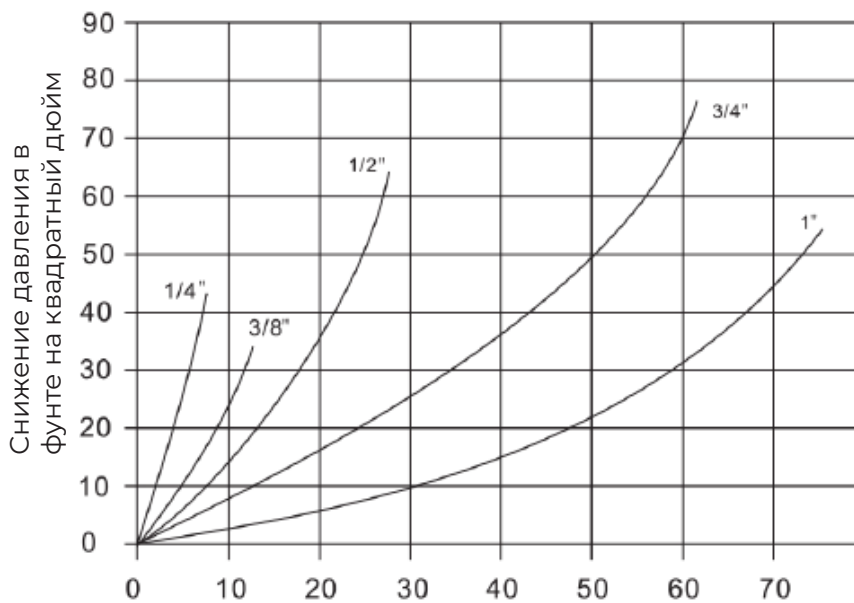

Измерение скорости потока - GPM (галлон в мин.)

График падения давления БРС

Тестовая жидкость: масло 200 SUS
Серия ВС

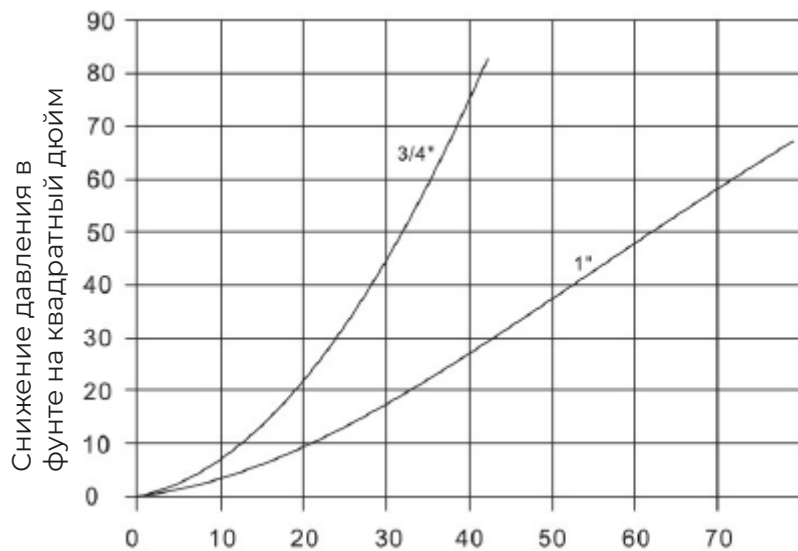

Измерение скорости потока - GPM (галлон в мин.)



КЛАПАНЫ

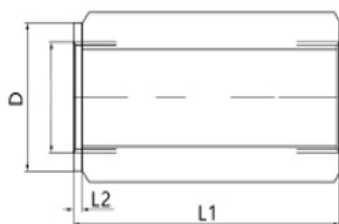

Обратные клапаны выполняют функцию предохранительного устройства в гидравлических системах. Стандартные версии оснащены пружиной, открывающей клапан при давлении 35 кПа; диапазон настроек широкий (до 950 кПа). Обычно доступны с внутренней резьбой на входе и выходе.

5558-76

Обратный клапан

Артикул	DN, мм.	Расход, л./мин.	Раб. давл. МПа	L1	L2	D
5558-76-04	8	30	50.0	62	3	19
5558-76-06	10	45	50.0	68	3	24
5558-76-08	12	70	50.0	77	3	30
5558-76-12	16	110	40.0	88	3	36
5558-76-16	20	160	35.0	105	3	41
5558-76-20	25	210	35.0	130	3	55
5558-76-24	30	320	35.0	138	3	65
5558-76-32	40	460	25.0	160	3	80

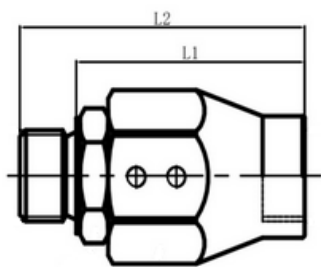

5576-01

Поворотное
соединение,
прямое

Артикул	Резьба	Скорость потока, л./мин.	Макс. раб. давл. МПа	Макс. скорость вращения, об/мин.	L1	L2
5576-01-04	G 1/4"	25	40.0	500	51 мм	63 мм
5576-01-06	G 3/8"	45	40.0	400	53 мм	66,5 мм
5576-01-08	G 1/2"	80	36.0	370	57 мм	71 мм
5576-01-12	G 3/4"	120	31.0	280	61,7 мм	81 мм
5576-01-16	G 1"	150	28.0	230	70 мм	89 мм
5576-01-20	G 1 1/4"	200	25.0	200	78,5 мм	98,2 мм
5576-01-24	G 1 1/2"	250	21.0	170	85 мм	107 мм
5576-01-32	G 2"	300	18.0	140	92 мм	117 мм

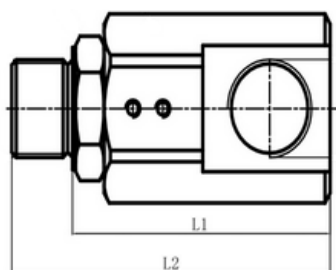

5577-01

Поворотное
соединение,
90°

Артикул	Резьба	Скорость потока, л./мин.	Макс. раб. давл. МПа	Макс. скорость вращения, об/мин.	L1	L2
5577-01-04	G 1/4"	25	40.0	500	57 мм	69 мм
5577-01-06	G 3/8"	45	40.0	400	63 мм	76,5 мм
5577-01-08	G 1/2"	80	36.0	370	71 мм	85 мм
5577-01-12	G 3/4"	120	31.0	280	81 мм	100,5 мм
5577-01-16	G 1"	150	28.0	230	100 мм	119 мм
5577-01-20	G 1 1/4"	200	25.0	200	113 мм	133,5 мм
5577-01-24	G 1 1/2"	250	21.0	170	115 мм	138 мм
5577-01-32	G 2"	300	18.0	140	132,5 мм	158 мм



КРАНЫ

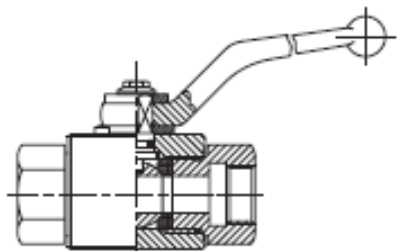

8031

2-х ходовой кран

Внутренняя резьба BSP
E-покрытие

Артикул	Резьба	Размер	Скорость потока, л./мин.	Раб. давл. МПа
8031-04-04	G 1/4"	6	17	50.0
8031-06-06	G 3/8"	10	50	50.0
8031-08-08	G 1/2"	12	80	50.0
8031-12-12	G 3/4"	20	150	40.0
8031-16-16	G 1"	25	230	40.0
8031-20-20	G 1 1/4"	32	420	40.0
8031-24-24	G 1 1/2"	40	650	40.0
8031-32-32	G 2"	50	1080	40.0

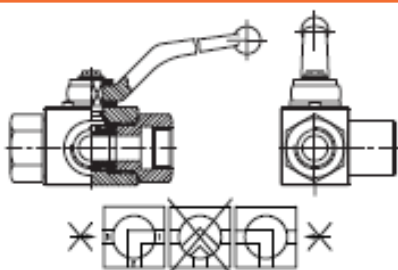

8041

3-х ходовой кран

Внутренняя резьба BSP
L-сверление
E-покрытие

Артикул	Резьба	Размер	Скорость потока, л./мин.	Раб. давл. МПа
8041-04-04	G 1/4"	6	17	50.0
8041-06-06	G 3/8"	10	50	50.0
8041-08-08	G 1/2"	12	80	50.0
8041-12-12	G 3/4"	20	150	40.0
8041-16-16	G 1"	25	230	40.0

8042

3-х ходовой кран

Внутренняя резьба BSP
Т-сверление
Е-покрытие

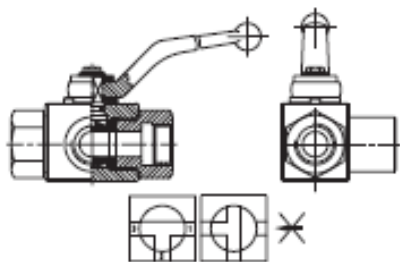

Артикул	Резьба	Размер	Скорость потока, л./мин.	Раб. давл. МПа
8042-04-04	G 1/4"	6	17	50.0
8042-06-06	G 3/8"	10	50	50.0
8042-08-08	G 1/2"	12	80	50.0
8042-12-12	G 3/4"	20	150	40.0
8042-16-16	G 1"	25	230	40.0



МАНОМЕТРЫ

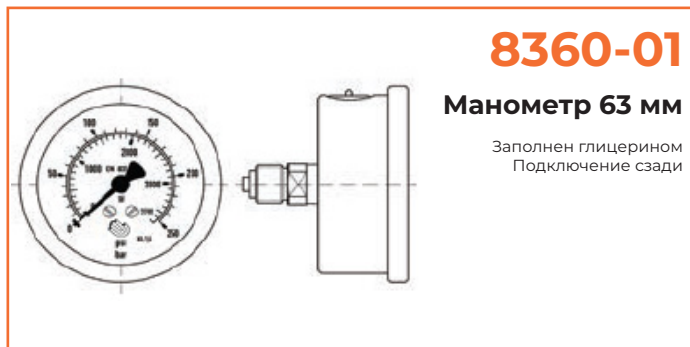
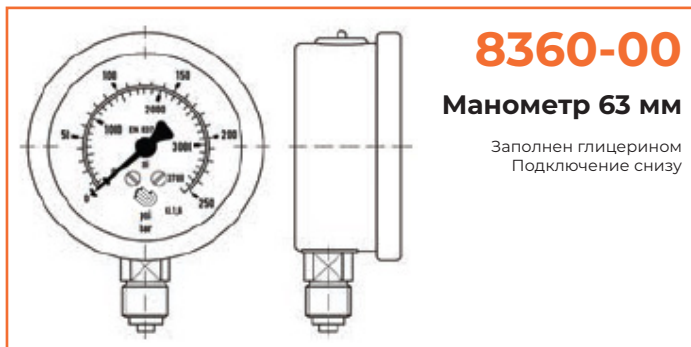

Артикул	Диапазон давления	Резьба
8360-00-002	-1 - 5 бар	G 1/4"
8360-00-005	-1 - 3 бар	G 1/4"
8360-00-006	0 - 6 бар	G 1/4"
8360-00-008	-1 - 1,5 бар	G 1/4"
8360-00-009	0 - 1 бар	G 1/4"
8360-00-016	0 - 16 бар	G 1/4"
8360-00-025	0 - 25 бар	G 1/4"
8360-00-100	0 - 1000 бар	G 1/4"
8360-00-01	0 - 10 бар	G 1/4"
8360-00-04	0 - 40 бар	G 1/4"
8360-00-06	0 - 60 бар	G 1/4"
8360-00-10	0 - 100 бар	G 1/4"
8360-00-16	0 - 160 бар	G 1/4"
8360-00-25	0 - 250 бар	G 1/4"
8360-00-40	0 - 400 бар	G 1/4"
8360-00-60	0 - 600 бар	G 1/4"

Артикул	Диапазон давления	Резьба
8360-01-003	-1 - 2,5 бар	G 1/4"
8360-01-004	0 - 4 бар	G 1/4"
8360-01-006	0 - 6 бар	G 1/4"
8360-01-008	-1 - 1,5 бар	G 1/4"
8360-01-025	0 - 25 бар	G 1/4"
8360-01-100	0 - 1000 бар	G 1/4"
8360-01-01	-1 - 10 бар	G 1/4"
8360-01-04	0 - 40 бар	G 1/4"
8360-01-06	0 - 60 бар	G 1/4"
8360-01-10	0 - 100 бар	G 1/4"
8360-01-16	0 - 160 бар	G 1/4"
8360-01-25	0 - 250 бар	G 1/4"
8360-01-40	0 - 400 бар	G 1/4"
8360-01-60	0 - 600 бар	G 1/4"

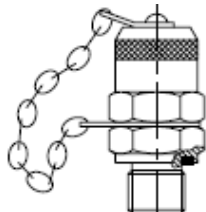

8301

Контрольная точка M16x2

Наружная резьба

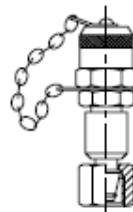

8304

Контрольная точка M16x2

Внутренняя резьба

Артикул	Соединение
8301-00-02	G 1/8" M
8301-00-04	G 1/4" M
8301-00-06	G 3/8" M
8301-00-08	G 1/2" M
8301-30-10	M 10x1,0
8301-30-11	M 10x1,5
8301-30-12	M 12x1,5
8301-30-14	M 14x1,5
8301-30-16	M 16x 1,5
8301-60-07	7/16" - 20 UNF
8301-60-09	9/16" - 18 UNF

Артикул	Соединение	Диаметр трубы
8304-00-06	DKSO 06	6
8304-00-08	DKSO 08	8
8304-00-10	DKSO 10	10
8304-00-12	DKSO 12	12
8304-00-14	DKSO 14	14
8304-00-16	DKSO 16	16
8304-00-20	DKSO 20	20
8304-00-25	DKSO 25	25
8304-00-30	DKSO 30	30
8304-00-38	DKSO 38	38

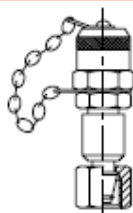

8303

Контрольная точка M16x2

Внутренняя резьба

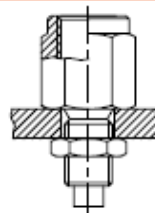

8306

Фитинг для манометра через переборку M16x2

Внутренняя резьба

Артикул	Соединение	Диаметр трубы
8303-00-06	DKLO 06	6
8303-00-08	DKLO 08	8
8303-00-10	DKLO 10	10
8303-00-12	DKLO 12	12
8303-00-15	DKLO 15	15
8303-00-18	DKLO 18	18
8303-00-22	DKLO 22	22
8303-00-28	DKLO 28	28
8303-00-35	DKLO 35	35
8303-00-42	DKLO 42	42

Артикул	Соединение
8306-00-04	G 1/4" F
8306-00-08	G 1/2" F

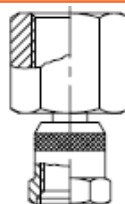

8307

Фитинг для манометра M16x2

Внутренняя резьба

Артикул	Соединение
8307-00-04	G 1/4" F
8307-00-08	G 1/2" F

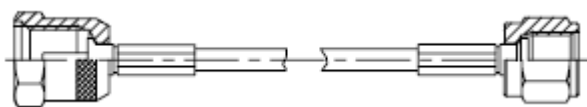

8308

Рукав для
контрольной точки
M16x2,0 - G 1/4"

Рабочее давление 630 бар

Артикул	Длина, мм.
8308-02-00	200
8308-04-00	400
8308-06-00	600
8308-08-00	800
8308-10-00	1000
8308-15-00	1500
8308-20-00	2000
8308-25-00	2500
8308-32-00	3200
8308-40-00	4000
8308-50-00	5000

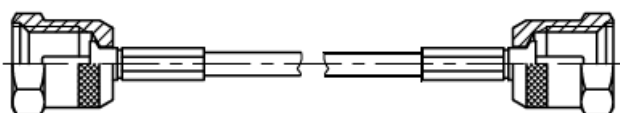

8309

Рукав для
контрольной точки
M16x2,0

Рабочее давление 630 бар

Артикул	Длина, мм.
8309-02-00	200
8309-04-00	400
8309-06-00	600
8309-10-00	1000
8309-15-00	1500
8309-20-00	2000
8309-25-00	2500
8309-32-00	3200
8309-40-00	4000
8309-50-00	5000



8360-05
Передний фланец
63 мм

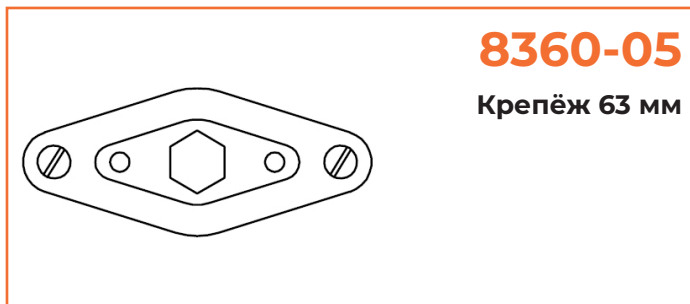

8360-05
Крепёж 63 мм

Артикул	Размер
---------	--------

8306-05-00 63 мм

Артикул	Размер
---------	--------

8306-05-02 63 мм

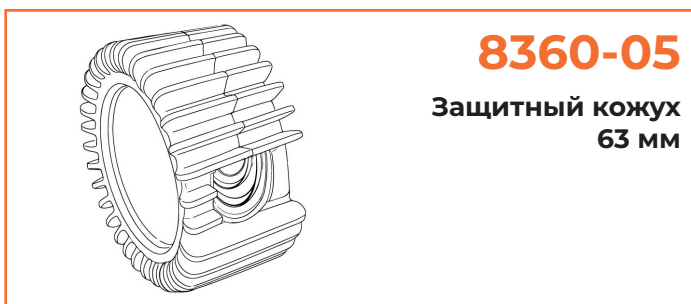

8360-05
Защитный кожух
63 мм

Артикул	Размер
---------	--------

8360-05-03 63 мм

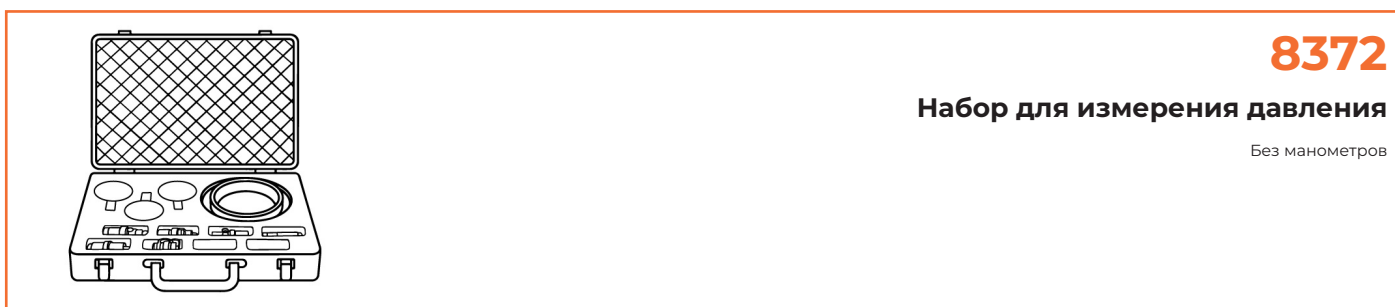

8372
Набор для измерения давления
Без манометров

Артикул набора	Состав	Артикул компонента	Кол-во
8372-16-00	Фитинг для манометра G 1/4"	8307-00-04	2
	Контрольная точка G 1/8"	8301-00-02	1
	Контрольная точка G 1/4"	8301-00-04	1
	Контрольная точка G 3/8"	8301-00-06	1
	Контрольная точка G 1/2"	8301-00-08	1
	Рукав для контрольной точки, 2м.	8308-20-00	1

Код	Стр	Код	Стр	Код	Стр	Код	Стр	Код	Стр
3C101-166-202	4	5552-42-04	7	5558-99-80	9	5C103-205-204	13	8042-06-06	23
3C101-161-202	4	5552-42-06	7	5558-99-81	9	5C103-205-205	13	8042-08-08	23
5550-02-04	5	5552-42-08	7	5C103-151-002	10	5558-76-04	19	8042-12-12	23
5550-02-06	5	5552-42-12	7	5C103-151-003	10	5558-76-06	19	8042-16-16	23
5550-02-08	5	5552-42-16	7	5C103-151-004	10	5558-76-08	19	8360-00-002	25
5550-02-12	5	5552-43-04	7	5C103-151-005	10	5558-76-12	19	8360-00-005	25
5550-02-16	5	5552-43-06	7	5C103-151-152	10	5558-76-16	19	8360-00-006	25
5550-02-20	5	5552-43-08	7	5C103-151-154	10	5558-76-20	19	8360-00-08	25
5550-02-24	5	5552-43-12	7	5C103-151-155	10	5558-76-24	19	8360-00-09	25
5550-03-04	5	5552-43-16	7	5C103-151-202	10	5558-76-32	19	8360-00-016	25
5550-03-06	5	5552-44-04	7	5C103-151-204	10	5576-01-04	20	8360-00-025	25
5550-03-08	5	5552-44-06	7	5C103-151-205	10	5576-01-06	20	8360-00-100	25
5550-03-12	5	5552-44-08	7	5C103-155-002	11	5576-01-08	20	8360-00-01	25
5550-03-16	5	5552-44-12	7	5C103-155-003	11	5576-01-12	20	8360-00-04	25
5550-03-20	5	5552-44-16	7	5C103-155-004	11	5576-01-16	20	8360-00-06	25
5550-03-24	5	5552-45-04	7	5C103-155-005	11	5576-01-20	20	8360-00-10	25
5551-04-04	5	5552-45-06	7	5C103-155-152	11	5576-01-24	20	8360-00-16	25
5551-04-06	5	5552-45-08	7	5C103-155-154	11	5576-01-32	20	8360-00-25	25
5551-04-08	5	5552-45-12	7	5C103-155-155	11	5577-01-04	20	8360-00-40	25
5551-04-12	5	5552-45-16	7	5C103-155-202	11	5577-01-06	20	8360-00-60	25
5551-04-16	5	5558-64-04	8	5C103-155-204	11	5577-01-08	20	8360-01-003	25
5551-05-04	5	5558-64-06	8	5C103-155-205	11	5577-01-12	20	8360-01-004	25
5551-05-06	5	5558-65-04	8	5C103-201-002	12	5577-01-16	20	8360-01-006	25
5551-05-08	5	5558-65-06	8	5C103-201-003	12	5577-01-20	20	8360-01-008	25
5551-05-12	5	5558-80-06	8	5C103-201-004	12	5577-01-24	20	8360-01-025	25
5551-05-16	5	5558-80-08	8	5C103-201-005	12	5577-01-32	20	8360-01-100	25
5552-02-04	6	5558-80-12	8	5C103-201-152	12	8031-04-04	22	8360-01-01	25
5552-02-06	6	5558-80-13	8	5C103-201-154	12	8031-06-06	22	8360-01-04	25
5552-02-08	6	5558-80-16	8	5C103-201-155	12	8031-08-08	22	8360-01-06	25
5552-02-12	6	5558-81-06	8	5C103-201-202	12	8031-12-12	22	8360-01-10	25
5552-02-16	6	5558-81-08	8	5C103-201-204	12	8031-16-16	22	8360-01-16	25
5552-03-04	6	5558-81-12	8	5C103-201-205	12	8031-20-20	22	8360-01-25	25
5552-03-06	6	5558-81-13	8	5C103-205-002	13	8031-24-24	22	8360-01-40	25
5552-03-08	6	5558-81-16	8	5C103-205-003	13	8031-32-32	22	8360-01-60	25
5552-03-12	6	5558-82-12	8	5C103-205-004	13	8041-04-04	22	8301-00-02	26
5552-03-16	6	5558-82-16	8	5C103-205-005	13	8041-06-06	22	8301-00-04	26
5558-26-02	6	5558-83-12	8	5C103-205-152	13	8041-08-08	22	8301-00-06	26
5558-26-04	6	5558-83-16	8	5C103-205-154	13	8041-12-12	22	8301-00-08	26
5558-27-02	6	5558-99-78	9	5C103-205-155	13	8041-16-16	22	8301-30-10	26
5558-27-04	6	5558-99-79	9	5C103-205-202	13	8042-04-04	23	8301-30-11	26

Код	Стр	Код	Стр
8301-30-12	26	8309-02-00	27
8301-30-14	26	8309-04-00	27
8301-30-16	26	8309-06-00	27
8301-60-07	26	8309-10-00	27
8301-60-09	26	8309-15-00	27
8303-00-06	26	8309-20-00	27
8303-00-08	26	8309-25-00	27
8303-00-10	26	8309-32-00	27
8303-00-12	26	8309-40-00	27
8303-00-15	26	8309-50-00	27
8303-00-18	26	8306-05-00	28
8303-00-22	26	8306-05-02	28
8303-00-28	26	8306-05-03	28
8303-00-35	26	8372-16-00	28
8303-00-42	26		
8304-00-06	26		
8304-00-08	26		
8304-00-10	26		
8304-00-12	26		
8304-00-14	26		
8304-00-16	26		
8304-00-20	26		
8304-00-25	26		
8304-00-30	26		
8304-00-38	26		
8306-00-04	26		
8306-00-08	26		
8307-00-04	26		
8307-00-08	26		
8308-02-00	27		
8308-04-00	27		
8308-06-00	27		
8308-08-00	27		
8308-10-00	27		
8308-15-00	27		
8308-20-00	27		
8308-25-00	27		
8308-32-00	27		
8308-40-00	27		
8308-50-00	27		

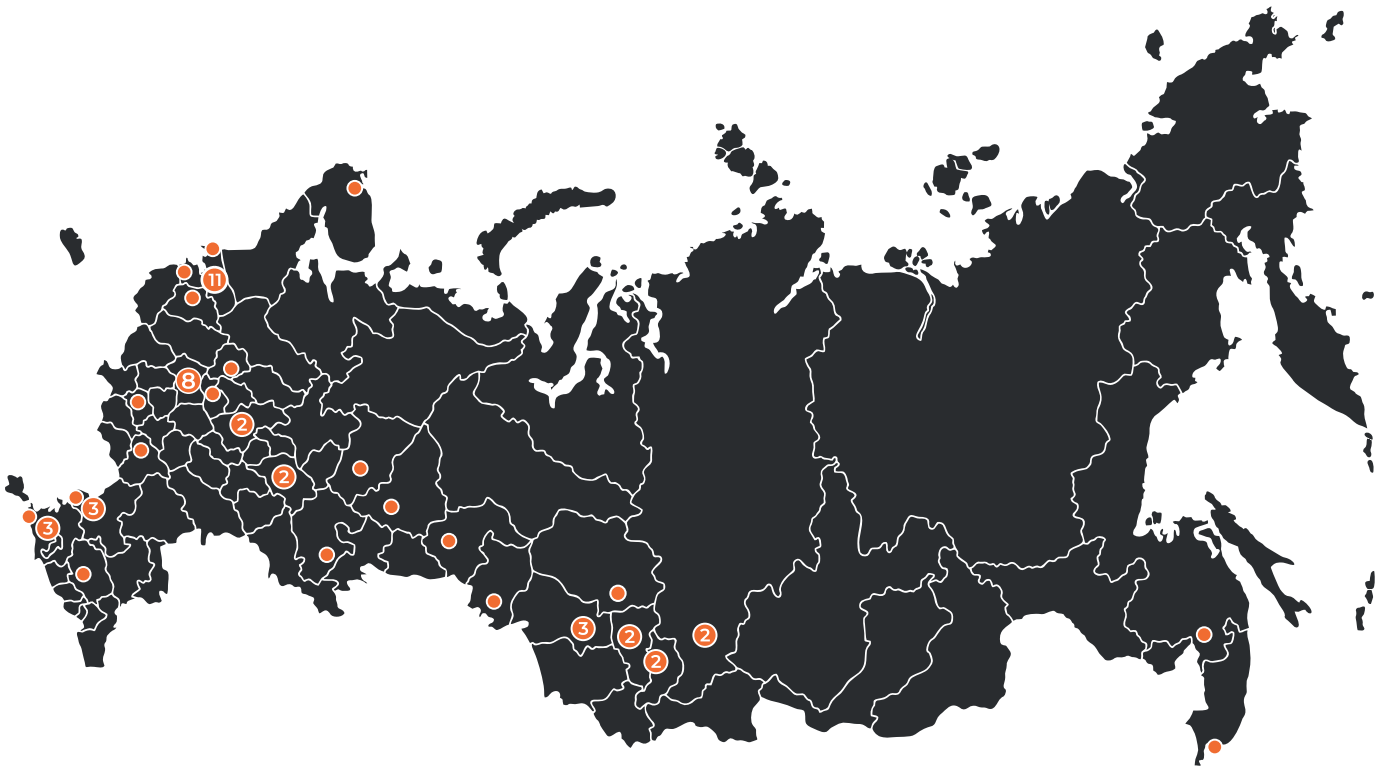

Великий Новгород
Владивосток
Владимир
Воронеж
Выборг
Гатчина
Екатеринбург
Казань
Кемерово
Кингисепп
Краснодар

Красноярск
Липецк
Москва
Мурманск
Нижний Новгород
Новокузнецк
Новороссийск
Новосибирск
Омск
Пермь
Прокопьевск

Ростов-на-Дону
Санкт-Петербург
Ставрополь
Таганрог
Томск
Тюмень
Уфа
Хабаровск
Ярославль



8 (800) 222-66-80



info@hydrocas.ru



www.hydrocas.ru